

ASA 20.0

**STIHL**



2 - 24	Instruction Manual
24 - 48	Manual de instrucciones
48 - 68	Skötselánvisning
69 - 90	Käyttöohje
90 - 112	Bedjeningsvejledning
112 - 134	Bruksanvisning
134 - 156	Návod k použití
156 - 180	Használati utasítás
180 - 204	Instruções de serviço
204 - 230	Инструкция по эксплуатации
230 - 253	Instrukcja użytkowania
253 - 281	Ръководство за употреба
281 - 305	Instrucțiuni de utilizare



kan ha uforutsigbar atferd og føre til brann, eksplosjon eller fare for personskader.

- f) **Batteriet må ikke utsettes for brann eller for høye temperaturer.** Brann eller temperaturer på over 130 °C (265 °F) kan føre til eksplosjon.
- g) **Følg alle anvisningene for lading og lad batteriet eller det batteridrevne verktøyet aldri utenfor temperaturområdet som er angitt i bruksanvisningen.** Feil lading eller lading utenfor det tillatte temperaturområdet kan ødelegge batteriet eller øke faren for brann.

## 24.7 Service

- a) **Elektroverktøyet skal kun repareres av kvalifisert fagpersonell og kun med original-reservedeler.** På denne måten sikres det, at sikkerheten til elektroverktøyet opprettholdes.
- b) **Skadde batterier skal ikke vedlikeholdes.** Vedlikehold av batteriet skal kun gjøres av produsenten eller autorisert kundeservice.

## Obsah

1	Úvod.....	134
2	Informace k tomuto návodu k použití.....	134
3	Přehled.....	135
4	Bezpečnostní pokyny.....	136
5	Příprava vyvětřovacích nůžek k provozu	143
6	Nabíjení akumulátoru, světla LED a signální tóny.....	143
7	Vsazení a vyjmutí akumulátoru.....	144
8	Zapnutí a vypnutí vyvětřovacích nůžek..	145
9	Kontrola vyvětřovacích nůžek a akumulátoru.....	145
10	Práce s vyvětřovacími nůžkami.....	146
11	Po skončení práce.....	147
12	Přeprava.....	147
13	Skladování.....	147
14	Čištění.....	148
15	Údržba.....	148
16	Oprava.....	149
17	Odstranění poruch.....	150
18	Technická data.....	152
19	Náhradní díly a příslušenství.....	153
20	Likvidace.....	153
21	Prohlášení o konformitě EU.....	153
22	UKCA-Prohlášení o konformitě.....	154
23	Adresy.....	154
24	Všeobecné bezpečnostní pokyny pro elektrické stroje.....	154

## 1 Úvod

Vážená zákaznice, vážený zákazník,

těší nás, že jste se rozhodli pro firmu STIHL. Vytvíjíme a vyrábíme naše výrobky ve špičkové kvalitě podle potřeb našich zákazníků. Tím vznikají výrobky s vysokým stupněm spolehlivosti i při extrémním namáhání.

STIHL je zárukou špičkové kvality také v servisních službách. Náš odborný prodej zajišťuje kompetentní poradenství a instruktáž, jakož i obsáhlou technickou podporu.

STIHL se výslovně zasazuje za trvale udržitelné a zodpovědné zacházení s přírodou. Tento návod k použití Vám má být oporou při bezpečném a ekologickém používání Vašeho výrobku STIHL po dlouhý čas.

Děkujeme Vám za Vaši důvěru a přejeme mnoho spokojenosti s Vaším výrobkem STIHL.



Dr. Nikolas Stihl

**DŮLEŽITÉ! PŘED POUŽITÍM SI NÁVOD PŘEČTĚTE A ULOŽTE JEJ PRO DALŠÍ POTŘEBU.**

## 2 Informace k tomuto návodu k použití

### 2.1 Platné dokumenty

Platí lokální bezpečnostní předpisy.

- Navíc k tomuto návodu k použití si přečíst, porozumět a uložit pro další potřebu níže uvedené dokumenty:

- Bezpečnostní informace pro akumulátory STIHL a výrobky s integrovaným akumulátorem: [www.stihl.com/safety-data-sheets](http://www.stihl.com/safety-data-sheets)

### 2.2 Označení varovných odkazů v textu

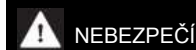

- Odkaz upozorňuje na nebezpečí, která vedou k těžkým úrazům či úmrtí.
  - Uvedená opatření mohou zabránit těžkým úrazům či úmrtí.

**VAROVÁNÍ**

- Odkaz upozorňuje na nebezpečí, která mohou vést k těžkým úrazům či úmrtí.
  - ▶ Uvedená opatření mohou zabránit těžkým úrazům či úmrtí.

**UPOZORNĚNÍ**

- Odkaz upozorňuje na nebezpečí, která mohou vést k věcným škodám.
  - ▶ Uvedená opatření mohou zabránit věcným škodám.

**2.3 Symboly v textu**

Tento symbol odkazuje na kapitolu v tomto návodu k použití.

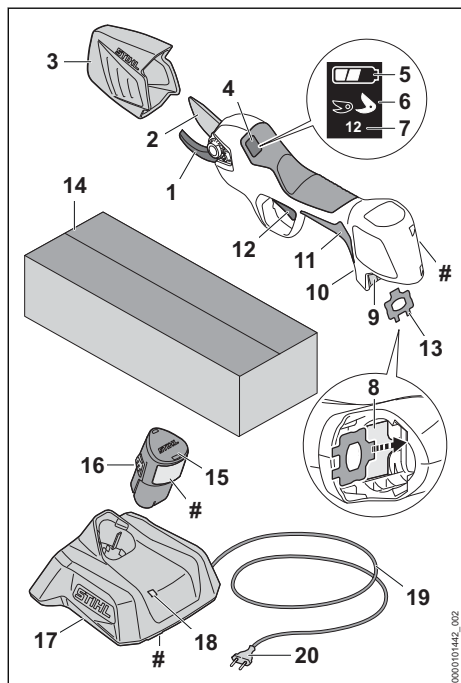
**3 Přehled****3.1 Vyvětovací nůžky****1 Protičepel**

Protičepel slouží jako opora pro větev.

**2 Čepel**

Čepel stříhá větve.

**3 Ochrana čepelí**

Ochrana čepelí chrání před kontaktem s čepelími.

**4 Displej**

Displej zobrazuje informace a poruchy.

**5 Indikace na displeji **

Indikace na displeji zobrazuje stav nabití akumulátoru.

**6 Indikace na displeji **

Indikace na displeji zobrazuje šířku rozevření čepele.

**7 Indikace počtu řezů na displeji**

Indikace na displeji zobrazuje celkový počet řezů.

**8 Držák pro kombinovaný klíč**

Držák slouží k uskladnění kombinovaného klíče v akumulátorové šachtě.

**9 Akumulátorová šachta**

Do akumulátorové šachty se vsunuje akumulátor.

**10 Tlačítko **

Tlačítko zapíná a vypíná vyvětovací nůžky.

**11 Ovládací rukojeť**

Ovládací rukojeť slouží k ovládání, držení a vedení vyvětovacích nůžek.

**12 Spínací páka**

Spínací páka otvírá a svírá čepel.

**13 Kombinovaný klíč**

Kombinovaný klíč slouží k uvolnění šroubových spojů krytu a čepelí.

**14 Obal**

Obal slouží k uskladnění a přepravě vyvětovacích nůžek. V sadě (ve které jsou vyvětovací nůžky, akumulátor a nabíječka) slouží obal k uskladnění a přepravě vyvětovacích nůžek, akumulátoru a nabíječky.

**15 Akumulátor**

Akumulátor napájí vyvětovací nůžky energií.

**16 Zarážková pojistka**

Zarážková pojistka udržuje akumulátor v akumulátorové šachtě.

**17 Nabíječka**

Nabíječka nabíjí akumulátor.

**18 Světla LED**

LED signalizuje stav nabíječky.

**19 Připojovací kabel**

Připojovací kabel spojuje nabíječku se síťovým konektorem.

## 20 Síťový konektor

Síťový konektor spojuje přípojovací kabel se zásuvkou

## # Výkonový štítek s výrobním číslem

### 3.2 Symboly

Na vyvětřovacích nůžkách, akumulátoru a nabíječe se mohou nacházet symboly a ty mají následující význam:



LED svítí nebo bliká zeleně. Akumulátor se nabíjí.



LED bliká červeně. Mezi akumulátorem a nabíječkou není žádný elektrický kontakt nebo je porucha v akumulátoru či v nabíječce.



Údaj vedle symbolu odkazuje na obsah energie akumulátoru podle specifikace výrobce článků. Obsah energie, který je k dispozici při použití, je menší.



Elektrický výrobek skladujte v uzavřeném a suchém prostoru.



Nelikvidujte výrobek s domácím odpadem.



Návod k použití je třeba si přečíst, porozumět mu a uložit ho pro další potřebu.



Spínací páka má různé funkce.

2X 3 SEC 5 SEC



## 4 Bezpečnostní pokyny

### 4.1 Varovné symboly

#### 4.1.1 Vyvětřovací nůžky

Varovné symboly na vyvětřovacích nůžkách mají níže uvedený význam:



Dodržujte bezpečnostní pokyny a jejich opatření.



Návod k použití je třeba si přečíst, porozumět mu a uložit ho pro další potřebu.



Nedotýkejte se pohybující se čepele.



Akumulátor během přerušení práce, přepravy, skladování, údržby nebo opravy vždy vyjměte.



Vyvětřovací nůžky chraňte před deštěm a vlhkem.

#### 4.1.2 Akumulátor

Varovné symboly na akumulátoru mají následující význam:



Dodržujte bezpečnostní pokyny a jejich opatření.



Návod k použití je třeba si přečíst, porozumět mu a uložit ho pro další potřebu.



Akumulátor chraňte před horkem a ohněm.



Akumulátor neponořujte do kapalin.

#### 4.1.3 Nabíječka

Varovné symboly na nabíječce mají následující význam:



Dodržujte bezpečnostní pokyny a jejich opatření.



Návod k použití je třeba si přečíst, porozumět mu a uložit ho pro další potřebu.



Nabíječku chraňte před deštěm a vlhkem.

### 4.2 Řádné používání

Vyvětřovací nůžky STIHL ASA 20.0 slouží k postřihu stromů, keřů, křovin, ozdobných porostů, vinné révy a srovnatelných dřevin s maximálním průměrem větví až 25 mm a při střední

stříhací frekvenci až 12 řezů za minutu ve vinařství, ovocnářství a při ošetřování parků.

Vyvětvovací nůžky se nesmí používat za deště.

Vyvětvovací nůžky nejsou vhodné pro komerční použití.

Akumulátor STIHL AS napájí vyvětvovací nůžky energií.

Nabíječka STIHL AL 1 nabíjí akumulátor STIHL AS.

## ▲ VAROVÁNÍ

- Akumulátory a nabíječky, které společnost STIHL pro vyvětvovací nůžky nepovolila, mohou způsobit požáry a exploze. Může tak dojít k těžkým úrazům či úmrtí osob a ke vzniku věcných škod.
  - ▶ Vyvětvovací nůžky používejte s akumulátorem STIHL AS.
  - ▶ Akumulátor STIHL AS nabíjejte nabíječkou STIHL AL 1.
- Pokud vyvětvovací nůžky, akumulátor nebo nabíječka nejsou používány způsobem, který odpovídá jejich účelu, může dojít k těžkým úrazům či úmrtí osob a mohou vzniknout věcné škody.
  - ▶ Vyvětvovací nůžky, akumulátor a nabíječku používejte tak, jak je to popsáno v tomto návodu k použití.

### 4.3 Požadavky na uživatele

## ▲ VAROVÁNÍ

- Uživatelé bez instruktáže nemohou rozpoznat nebo dobře odhadnout nebezpečí hrozící z vyvětvovacích nůžek, akumulátoru a nabíječky. Uživatel nebo jiné osoby mohou utrpět těžká nebo smrtelná zranění.



- ▶ Návod k použití je třeba si přečíst, porozumět mu a uložit ho pro další potřebu.
- ▶ Pokud se vyvětvovací nůžky, akumulátor nebo nabíječka předávají jiné osobě: předajte i návod k použití.
- ▶ Zajistěte, aby uživatel splňoval níže uvedené požadavky:
  - Uživatel je odpočatý.
  - Uživatel je tělesně, sensoricky a duševně schopen vyvětvovací nůžky, akumulátor a nabíječku obsluhovat a pracovat s nimi. Pokud je uživatel tělesně, sensoricky a duševně způsobilý pouze částečně, smí s výrobkem pracovat pouze pod dohledem nebo po zaškolení odpovědnou osobou.

- Uživatel může rozpoznat a dobře odhadnout nebezpečí hrozící z vyvětvovacích nůžek, akumulátoru a nabíječky.
- Uživatel je plnoletý nebo bude podle národních předpisů pod dohledem zaškolený pro výkon povolání.
- Uživatel obdržel instruktáž od odborného prodejce výrobků STIHL nebo od osoby znalé odborné tematiky ještě dříve, než s vyvětvovacími nůžkami začne poprvé pracovat a než poprvé použije nabíječku.
- Uživatel není pod vlivem alkoholu, léků nebo drog.
- ▶ V případech nejistoty: vyhledejte odborného prodejce výrobků STIHL.

### 4.4 Oblečení a vybavení

## ▲ VAROVÁNÍ

- Během práce mohou být předměty vymrštěny velkou rychlostí nahoru. Uživatel se může zranit.
  - ▶ Noste těsně přiléhající ochranné brýle. Vhodné ochranné brýle jsou přezkoušeny podle normy EN 166 nebo podle národních předpisů a v obchodě se prodávají s patřičným označením.
  - ▶ Noste těsně přiléhající bundu, košili s dlouhým rukávem a dlouhé kalhoty.
- Nevhodné oblečení se může zachytit v dřevnatém porostu, houštích a ve vyvětvovacích nůžkách. Uživatelé bez vhodného oděvu mohou utrpět těžká zranění.
  - ▶ Noste těsně přiléhající oděv.
  - ▶ Šály a ozdoby odložte.
  - ▶ Dlouhé vlasy svažte a zajistěte tak, aby se nacházely nad rameny.
- Během čištění či údržby se může uživatel dostat do kontaktu s čepelí. Uživatel se může zranit.
  - ▶ Noste pracovní rukavice z odolného materiálu.
- Pokud nosí uživatel nevhodnou obuv, může uklouznout. Uživatel se může zranit.
  - ▶ Noste pevnou uzavřenou obuv s hrubou podrážkou.

## 4.5 Pracovní pásmo a okolí

### 4.5.1 Vytvřovací nůžky

#### ▲ VAROVÁNÍ

- Nezúčastněné osoby, děti a zvířata nemohou rozpoznat ani odhadnout nebezpečí vytvřovacích nůžek a do výšky vymrštěných předmětů. Nezúčastněné osoby, děti a zvířata mohou utrpět těžká zranění a může dojít k věcným škodám.
  - ▶ Nepouštějte nezúčastněné osoby, děti a zvířata do pracovního pásma.
  - ▶ Vytvřovací nůžky nenechte bez dohledu.
  - ▶ Zajistěte, aby si děti nemohly hrát s vytvřovacími nůžkami.
- Vytvřovací nůžky nejsou chráněny proti vodě. Pokud by se pracovalo v dešti nebo ve vlhkém prostředí, může dojít k úrazu elektrickým proudem. Uživatel může být zraněn a vytvřovací nůžky poškozeny.



- ▶ Nikdy nepracujte v dešti ani ve vlhkém prostředí.

- Elektrické součásti vytvřovacích nůžek mohou vytvářet jiskry. Jiskry mohou ve snadno hořlavém nebo explozivním okolí vyvolat požáry nebo exploze. Může tak dojít k těžkým úrazům či úmrtí osob a ke vzniku věcných škod.
  - ▶ Nikdy nepracujte ve snadno hořlavém nebo explozivním okolí.

### 4.5.2 Akumulátor

#### ▲ VAROVÁNÍ

- Nezúčastněné osoby, děti a zvířata nemohou rozpoznat ani odhadnout nebezpečí akumulátoru. Nezúčastněné osoby, děti a zvířata mohou být těžce zraněny.
  - ▶ Nezúčastněné osoby, děti a zvířata nepouštějte do blízkosti stroje.
  - ▶ Akumulátor nenechávejte bez dozoru.
  - ▶ Zajistěte, aby si děti nemohly s akumulátorem hrát.
- Akumulátor není chráněn proti všem okolním vlivům. Pokud je akumulátor vystaven určitým okolním vlivům, může začít hořet nebo explodovat, nebo může dojít k jeho neopravitelnému poškození. Může dojít k těžkým úrazům osob a ke vzniku věcných škod.



- ▶ Akumulátor chraňte před horkem a ohněm.
- ▶ Akumulátor neházejte do ohně.

- ▶ Akumulátor nenabíjejte, nepoužívejte a neskladujte mimo uvedené teplotní rozsahy,  18.5.



- ▶ Akumulátor neponořujte do kapalin.
- ▶ Akumulátor nepřibližujte ke kovovým malým předmětům.
- ▶ Akumulátor nevystavujte vysokému tlaku.
- ▶ Akumulátor nevystavujte mikrovlnám.
- ▶ Akumulátor chraňte před chemikáliemi a solemi.

### 4.5.3 Nabíječka

#### ▲ VAROVÁNÍ

- Nezúčastněné osoby, děti nemohou rozpoznat ani odhadnout nebezpečí nabíječky a elektrického proudu. Nezúčastněné osoby, děti a zvířata mohou být těžce zraněny nebo usmrceny.
  - ▶ Nezúčastněné osoby, děti a zvířata nepouštějte do blízkosti stroje.
  - ▶ Zajistěte, aby si děti nemohly s nabíječkou hrát.
- Nabíječka není chráněna proti vodě. Pokud by se pracovalo v dešti nebo ve vlhkém prostředí, může dojít k úrazu elektrickým proudem. Uživatel může být zraněn a nabíječka se může poškodit.



- ▶ Nikdy nepracujte v dešti ani ve vlhkém prostředí.

- Nabíječka není chráněna před všemi okolními vlivy. Pokud je nabíječka vystavena určitým okolním vlivům, může začít hořet nebo explodovat. Může dojít k těžkým úrazům osob a ke vzniku věcných škod.
  - ▶ Skladujte nabíječku v uzavřeném a suchém prostoru.
  - ▶ Nikdy nabíječku nepoužívejte ve snadno hořlavém a explozivním prostředí.
  - ▶ Nikdy nabíječku nepoužívejte na snadno hořlavém podkladu.
  - ▶ Nabíječku nepoužívejte a neskladujte mimo uvedené teplotní rozsahy,  18.5.
- Osoby mohou zakopnout o přípojovací kabel. Mohlo by dojít k poranění osob a poškození nabíječky.
  - ▶ Přípojovací kabel nainstalujte naplocho na zem.

## 4.6 Bezpečnosti odpovídající stav

### 4.6.1 Vyvětovací nůžky

Vyvětovací nůžky jsou ve stavu odpovídajícím bezpečnosti, když jsou splněny níže uvedené podmínky:

- Vyvětovací nůžky jsou nepoškozené.
- Vyvětovací nůžky jsou čisté a suché.
- Ovládací prvky fungují a nejsou změněny.
- Je namontováno originální příslušenství STIHL určené pro tyto vyvětovací nůžky.
- Příslušenství je namontováno správně.

## ▲ VAROVÁNÍ

- Ve stavu neodpovídajícím bezpečnosti nemohou konstrukční díly již bezpečně fungovat a bezpečnostní zařízení mohou být vyřazena z provozu. Může dojít k těžkým úrazům nebo usmrcení osob.
  - ▶ Pracujte s nepoškozenými vyvětovacími nůžkami.
  - ▶ Pokud jsou vyvětovací nůžky znečištěné nebo mokré: vyvětovací nůžky vyčistěte a nechte uschnout.
  - ▶ Vyvětovací nůžky neupravujte.
  - ▶ Pokud nefungují ovládací prvky: s vyvětovacími nůžkami nepracujte.
  - ▶ Montujte pouze originální příslušenství STIHL určené pro tyto vyvětovací nůžky.
  - ▶ Příslušenství montujte tak, jak je to popsáno v tomto návodu k použití nebo v návodu k použití daného příslušenství.
  - ▶ Nikdy nestrkejte žádné předměty do otvorů vyvětovacích nůžek.
  - ▶ Opotřebované nebo poškozené štítky s upozorněními vyměňte.
  - ▶ V případě nejasností: vyhledejte odborného prodejce výrobků STIHL.

### 4.6.2 Čepel

Čepel je ve stavu odpovídajícím bezpečnosti, když jsou splněny níže uvedené podmínky:

- Čepel je nepoškozená.
- Čepel není deformovaná.
- Čepel se snadno pohybuje.
- Čepel je dostatečně namazaná.
- Čepel je správně namontovaná.
- Čepel je správně naostřená.
- Čepel je bez otřepů.

## ▲ VAROVÁNÍ

- Ve stavu neodpovídajícím bezpečnosti se mohou uvolnit části čepele a mohou být odmrštěny. Může dojít k těžkému zranění osob.
  - ▶ Pracujte s nepoškozenou čepelí.

- ▶ Namažte správně čepel.
- ▶ Namontujte správně čepel.
- ▶ Pokud čepel není ostrá nebo vykazuje otřepy: vyměňte čepel.
- ▶ V případě nejasností: vyhledejte odborného prodejce výrobků STIHL.

### 4.6.3 Akumulátor

Akumulátor je v bezpečnosti odpovídajícím stavu, když jsou splněny níže uvedené podmínky:

- Akumulátor není poškozen.
- Akumulátor je čistý a suchý.
- Akumulátor funguje a není pozměněn.

## ▲ VAROVÁNÍ

- Ve stavu neodpovídajícím bezpečnosti nemůže akumulátor již bezpečně fungovat. Osoby mohou utrpět těžká zranění.
  - ▶ Pracujte s nepoškozeným a fungujícím akumulátorem.
  - ▶ Poškozený nebo defektní akumulátor nenabíjejte.
  - ▶ Pokud je akumulátor znečištěný: akumulátor vyčistit a nechat uschnout.
  - ▶ Pokud je akumulátor mokrá nebo vlhký: akumulátor nechat uschnout, ☞ 18.6.
  - ▶ Akumulátor neměnit.
  - ▶ Do otvorů akumulátoru nestrkejte žádné předměty.
  - ▶ Elektrické kontakty akumulátoru nespojujte a nezkratujte kovovými předměty.
  - ▶ Akumulátor neotvírejte.
  - ▶ Opotřebované nebo poškozené informační štítky vyměňte.
- Z poškozeného akumulátoru může vytékat kapalina. Pokud by se kapalina dostala do styku s pokožkou nebo očima, může dojít k podráždění pokožky či očí.
  - ▶ Zabraňte kontaktu s kapalinou.
  - ▶ Pokud došlo ke kontaktu s pokožkou: dotčená místa pokožky umyjte velkým množstvím vody a mýdlem.
  - ▶ Pokud došlo ke kontaktu s očima: vyplachujte oči nejméně po dobu 15 minut velkým množstvím vody a vyhledejte lékaře.
- Poškozený nebo defektní akumulátor může být nezvykle cítit, může kouřit nebo hořet. Může tak dojít k těžkým úrazům či úmrtí osob a ke vzniku věcných škod.
  - ▶ Pokud je akumulátor neobvykle cítit nebo kouří: akumulátor nepoužívejte a nepřibližujte ho k hořlavým látkám.
  - ▶ Pokud akumulátor hoří: pokuste se uhasit akumulátor hasicím přístrojem nebo vodou.

#### 4.6.4 Nabíječka

Nabíječka je ve stavu odpovídajícím bezpečnosti, když jsou splněny níže uvedené podmínky:

- Nabíječka není poškozená.
- Nabíječka je čistá a suchá.

### ▲ VAROVÁNÍ

- Ve stavu neodpovídajícím bezpečnostním požadavkům nemohou konstrukční díly již bezpečně fungovat a bezpečnostní zařízení mohou být vyřazena z provozu. Může dojít k těžkým úrazům nebo usmrcení osob.
  - ▶ Používejte nepoškozenou nabíječku.
  - ▶ Pokud je nabíječka znečištěná nebo mokrá: nabíječku vyčistěte a nechteje uschnout.
  - ▶ Nabíječku nepozměňujte.
  - ▶ Do otvorů nabíječky nestrkejte žádné předměty.
  - ▶ Elektrické kontakty nabíječky nespojujte a nezkratujte kovovými předměty.
  - ▶ Nabíječku nikdy neotvírejte.

#### 4.7 Pracovní postup

### ▲ VAROVÁNÍ

- Pokud se v okolí pracovní oblasti nezdržují žádné osoby v doslechové vzdálenosti, nemůže být v nouzovém případě poskytnuta žádná pomoc.
  - ▶ Zajistěte, aby se v okolí v doslechové vzdálenosti pracovní oblasti zdržovaly osoby.
- Uživatel již v určitých situacích nemůže soustředěně pracovat. Uživatel může ztratit kontrolu nad vyvětvacími nůžkami, může zakopnout, upadnout a být těžce zraněn.
  - ▶ Pracujte klidně a s rozvahou.
  - ▶ Pokud jsou světelné poměry a viditelnost špatné: s vyvětvacími nůžkami nepracujte.
  - ▶ Vyvětvací nůžky obsluhuje jenom sám uživatel.
  - ▶ Nikdy se strojem nepracujte nad úroveň ramen.
  - ▶ Dávejte pozor na překážky.
  - ▶ Při práci stůjte na zemi a udržujte rovnováhu. Pokud je nutné pracovat ve výškách: použijte vysokozdvížnou pracovní plošinu nebo bezpečné lešení.
  - ▶ Pokud se dostaví známky únavy: udělejte si pracovní přestávku.
- Pokud narazí čepel na tvrdý předmět, může se poškodit.
  - ▶ Před zahájením práce prohledejte pracovní prostor, zda se v něm nenachází tvrdé předměty a tyto předměty odstraňte.
  - ▶ Nestříhejte dráty.

- Pohybující se čepel může uživatele těžce zranit.



- ▶ Volnou ruku držte ve vzdálenosti nejméně 40 cm od čepel.
- ▶ Nedotýkejte se čepel.
- ▶ Před změnou pracovního prostoru sevřete čepel.
- ▶ Pokud se vyvětvací nůžky krátce odloží: vypněte vyvětvací nůžky.



- Pokud se vyvětvací nůžky během práce změní nebo se chovají nezvyklým způsobem, mohou být v provozně nebezpečném stavu. Může dojít k těžkým úrazům osob a ke vzniku věcných škod.
  - ▶ Ukončete práci, vyjměte akumulátor a vyhledejte odborného prodejce STIHL.
- Během práce mohou vyvětvací nůžky způsobit vznik vibrací.
  - ▶ Noste rukavice.
  - ▶ Práci přerušujte přestávkami.
  - ▶ Pokud se vyskytnou náznaky poruch prokrvení: vyhledejte lékaře.

### ▲ NEBEZPEČÍ

- Pokud se pracuje v okolí kabelů vedoucích elektrický proud, může s nimi čepel přijít do kontaktu a poškodit je. Uživatel se může vážně nebo smrtelně zranit.
  - ▶ Nepracujte v okolí kabelů vedoucích elektrický proud.

#### 4.8 Nabíjení

### ▲ VAROVÁNÍ

- Během nabíjení může být poškozená nebo defektní nabíječka nezvykle cítit nebo kouřit. Může dojít k úrazům osob a ke vzniku věcných škod.
  - ▶ Elektrickou vidlici vytáhněte ze zásuvky.
- Nabíječka se může při nedostatečném odvodu teploty přehřát a způsobit požár. Může tím dojít k těžkým úrazům či úmrtí osob a ke vzniku věcných škod.
  - ▶ Nabíječku ničím nezakrývat.



#### 4.9 Elektrické připojení

Kontakt s konstrukčními díly vedoucími elektrický proud může vzniknout z těchto příčin:

- Je poškozen připojovací kabel nebo prodlužovací kabel.
- Elektrická vidlice připojovacího kabelu nebo prodlužovacího kabelu je poškozená.
- Zásuvka není správně nainstalovaná.



## ⚠ NEBEZPEČÍ

- Kontakt s konstrukčními díly vedoucími elektrický proud může způsobit úraz elektrickým proudem. Uživatel může utrpět těžké nebo smrtelné zranění.
  - ▶ Zajistěte, aby přípojovací kabel, prodlužovací kabel a jejich elektrické vidlice nebyly poškozeny.
- 
 Pokud je přípojovací kabel nebo prodlužovací kabel poškozen:
  - ▶ Poškozeného místa se nedotýkejte.
  - ▶ Vytáhněte elektrickou vidlici ze zásuvky.
- ▶ Přípojovacího kabelu, prodlužovacího kabelu a jejich elektrických vidlic se dotýkejte pouze suchýma rukama.
- ▶ Zasuňte elektrickou vidlici přípojovacího kabelu nebo prodlužovacího kabelu do správně nainstalované a zajištěné zásuvky s ochranným kontaktem.
- ▶ Připojte nabíječku přes proudový chránič (30 mA, 30 ms).
- Poškozený nebo nevhodný prodlužovací kabel může vést k zásahu elektrickým proudem. Může dojít k těžkým úrazům nebo usmrcení osob.
  - ▶ Použijte prodlužovací kabel se správným kabelovým průřezem,  18.4.

## ⚠ VAROVÁNÍ

- Během nabíjení může nesprávné síťové napětí nebo nesprávná síťová frekvence vést k přepětí v nabíječce. Nabíječka může být poškozena.
  - ▶ Zajistěte, aby síťové napětí a síťová frekvence elektrické sítě souhlasily s údaji na výkonovém štítku nabíječky.
- Pokud je nabíječka připojena k vícenásobným zásuvkám, může během nabíjení dojít k přetížení elektrických součástí. Elektrické konstrukční díly se mohou zahřát a způsobit požár. Může tak dojít k těžkým úrazům či úmrtí osob a ke vzniku věcných škod.
  - ▶ Ujistěte se, že specifikace napájení na vícenásobné zásuvce nepřekračují specifikace uvedené na typovém štítku nabíječky a všech elektrických spotřebičů připojených k vícenásobné zásuvce.
- Nesprávně instalovaný přípojovací nebo prodlužovací kabel může být poškozen a existuje zde nebezpečí zakopnutí. Osoby mohou být zraněny a přípojovací nebo prodlužovací kabel může být poškozen.

- ▶ Přípojovací kabel a prodlužovací kabel uložte, veďte a označte tak, aby o ně osoby nemohly zakopnout.
- ▶ Přípojovací kabel a prodlužovací kabel vedte tak, aby nebyly napnuté nebo smotané.
- ▶ Přípojovací kabel a prodlužovací kabel vedte tak, aby nemohly být poškozeny, zlomeny, skrípnuty a neodíraly se.
- ▶ Přípojovací kabel a prodlužovací kabel chraňte před horkem, olejem a chemikáliemi.
- ▶ Přípojovací kabel a prodlužovací kabel vedte po suchém podkladu.
- Během práce se prodlužovací kabel zahřívá. Pokud teplo nemůže odcházet, může způsobit požár.
  - ▶ V případě použití kabelového bubnu: kabelový buben kompletně odviňte.
- Pokud jsou zdi vedeny elektrické kabely a trubky, může dojít při montáži nabíječky na zeď k jejich poškození. Kontakt s kabely vedoucími elektrický proud může vést k zásahu elektrickým proudem. Může dojít k těžkým úrazům osob a ke vzniku věcných škod.
  - ▶ Zajistěte, aby na plánovaném místě nebyly ve zdi vedeny žádné elektrické kabely a trubky.
- Pokud by nabíječka nebyla na zeď namontována tak, jak je to popsáno v tomto návodu k použití, může nabíječka nebo akumulátor spadnout dolů nebo se může nabíječka příliš zahřát. Může dojít k úrazům osob a ke vzniku věcných škod.
  - ▶ Nabíječku namontujte na zeď tak, jak je to popsáno v tomto návodu k použití.
- Pokud je nabíječka se vsazeným akumulátorem montována na zeď, může akumulátor z nabíječky vypadnout. Může dojít k úrazům osob a ke vzniku věcných škod.
  - ▶ Nejříve na zeď připevněte nabíječku a pak vsadte akumulátor.

## 4.10 Převaha

### 4.10.1 Vyvětovací nůžky

## ⚠ VAROVÁNÍ

- Během přepravy se mohou vyvětovací nůžky převrátit nebo se pohybovat. Může dojít k úrazům osob a ke vzniku věcných škod.
  - ▶ Sevřete čepel a vypněte vyvětovací nůžky.
  - ▶ Vyjměte akumulátor.



- ▶ Ochranu čepele nasuňte na čepel tak, až se zajistí a čepel je kompletně zakrytá.
- ▶ Vyvětovací nůžky přepravujte v obalu, který je součástí dodávky.
- ▶ Obal zajistěte tak, aby se nemohl pohybovat.

#### 4.10.2 Akumulátor

### ⚠ VAROVÁNÍ

- Akumulátor není chráněn proti všem okolním vlivům. Pokud je akumulátor vystaven určitým okolním vlivům, může být poškozen a může dojít ke vzniku věcných škod.
  - ▶ Poškozený akumulátor nepřevážte.
  - ▶ Akumulátor přepravujte v obalu.
- Během přepravy se může akumulátor převrátit nebo pohnout. Může dojít k úrazům osob a ke vzniku věcných škod.
  - ▶ Obal zajistěte tak, aby se nemohl pohybovat.

#### 4.10.3 Nabíječka

### ⚠ VAROVÁNÍ

- Během přepravy se může nabíječka převrátit nebo pohnout. Může dojít k úrazům osob a ke vzniku věcných škod.
  - ▶ Vytáhněte síťový konektor ze zásuvky.
  - ▶ Vyjměte akumulátor.
  - ▶ Zajistěte nabíječku upínacími popruhy, řemenem nebo sítkou tak, aby se nemohla převrátit ani pohnout.
- Připojovací kabel není určen k tomu, aby se za něj nabíječka nosila. Připojovací kabel a nabíječka tím mohou být poškozeny.
  - ▶ Sviňte připojovací kabel a připevněte jej na nabíječku.

## 4.11 Skladování

### 4.11.1 Vyvětovací nůžky

### ⚠ VAROVÁNÍ

- Děti nemohou rozpoznat ani odhadnout nebezpečí hrozcí z vyvětvacích nůžek. Děti mohou utrpět těžké úrazy.
  - ▶ Sevřete čepel a vypněte vyvětovací nůžky.
    - ▶ Vyjměte akumulátor.



- ▶ Ochranu čepele nasuňte na čepel tak, až se zajistí a čepel je kompletně zakrytá.
- ▶ Vyvětovací nůžky skladujte mimo dosah dětí.

- Elektrické kontakty na vyvětvacích nůžkách a kovové konstrukční díly mohou vlivem vlhka zkorodovat. Vyvětovací nůžky se mohou poškodit.
  - ▶ Sevřete čepel a vypněte vyvětovací nůžky.
    - ▶ Vyjměte akumulátor.



- ▶ Vyvětovací nůžky skladujte v čistém a suchém prostoru.

#### 4.11.2 Akumulátor

### ⚠ VAROVÁNÍ

- Děti nemohou rozpoznat ani odhadnout nebezpečí vyplývající z akumulátoru. Děti mohou utrpět těžké úrazy.
  - ▶ Akumulátor skladujte mimo dosah dětí.
- Akumulátor není chráněn proti všem okolním vlivům. Pokud je akumulátor vystaven určitým okolním vlivům, může dojít k neopravitelnému poškození.
  - ▶ Akumulátor skladujte v čistém a suchém stavu.
  - ▶ Skladujte akumulátor v uzavřeném prostoru.
  - ▶ Akumulátor skladujte odděleně od vyvětvacích nůžek.
  - ▶ Pokud je akumulátor uložen v nabíječce: odpojte síťový konektor a uložte akumulátor se stavem nabití mezi 40 % a 60 %.
  - ▶ Akumulátor je třeba skladovat v rámci zadaných teplotních mezí, 18.5.

#### 4.11.3 Nabíječka

### ⚠ VAROVÁNÍ

- Děti nemohou rozpoznat ani odhadnout nebezpečí hrozcí nabíječkou. Může dojít k těžkým úrazům nebo usmrcení dětí.
  - ▶ Vytáhněte síťový konektor sítě.
  - ▶ Skladujte nabíječku mimo dosah dětí.
- Nabíječka není chráněna před všemi okolními vlivy. Pokud je nabíječka vystavena určitým okolním vlivům, může dojít k jejímu poškození.
  - ▶ Vytáhněte síťový konektor sítě.
  - ▶ Pokud je nabíječka příliš zahřátá: nechejte ji vychladnout.
  - ▶ Skladujte nabíječku v čistém a suchém stavu.
  - ▶ Skladujte nabíječku v uzavřeném prostoru.
  - ▶ Nabíječku je třeba skladovat v rámci zadaných teplotních mezí, 18.5.

- Připojovací kabel není určen k tomu, aby se za něj nabíječka nosila či zavěšovala. Připojovací kabel a nabíječka tím mohou být poškozeny.
  - ▶ Nabíječku berte a držte za těleso.
  - ▶ Nabíječku zavěste na závěsný držák na zdi.

## 4.12 Čištění, údržba a opravy

### ▲ VAROVÁNÍ

- Pokud během čištění, údržby nebo opravy zůstane vložený akumulátor, mohou se vyvětřovací nůžky neúmyslně zapnout. Může dojít k těžkým úrazům osob a ke vzniku věcných škod.



- ▶ Vyměňte akumulátor.

- Při používání agresivních čisticích prostředků, čištění proudem vody nebo špičatými předměty může docházet k poškození vyvětřovacích nůžek, čepel, akumulátoru, nebo nabíječky. Pokud vyvětřovací nůžky, čepel, akumulátor nebo nabíječka nebudou správně vyčištěny, nemohou konstrukční díly již správně fungovat a bezpečnostní zařízení mohou být vyřazena z provozu. Může dojít k těžkému zranění osob.

- ▶ Vyvětřovací nůžky, čepel, akumulátor a nabíječku čistěte tak, jak je to popsáno v tomto návodu k použití.

- Pokud na vyvětřovacích nůžkách, čepeli, akumulátoru nebo nabíječce nebude správně prováděna údržba nebo opravy, nemohou součástí již správně fungovat a bezpečnostní zařízení mohou být vyřazena z provozu. Může dojít k těžkým úrazům nebo usmrcení osob.

- ▶ Na čepeli provádějte údržbové úkony a opravy tak, jak je to popsáno v tomto návodu k použití.
- ▶ Nikdy neprovádějte sami údržbu nebo opravy vyvětřovacích nůžek, akumulátoru a nabíječky.
- ▶ Pokud se na vyvětřovacích nůžkách, akumulátoru nebo nabíječce musí provést údržbové úkony nebo opravy, vyhledejte odborného prodejce výrobků STIHL.

- Během čištění, údržby nebo opravy čepel se může uživatel pořezat o ostré břity čepel. Uživatel se může zranit.

- ▶ Noste pracovní rukavice z odolného materiálu.

## 5 Příprava vyvětřovacích nůžek k provozu

### 5.1 Příprava vyvětřovacích nůžek k provozu

Před každým započatím práce se musí provést níže uvedené kroky:

- ▶ Zajistěte, aby se níže uvedené konstrukční díly nacházely v bezpečném stavu:
  - Vyvětřovací nůžky, 4.6.1.
  - Čepel, 4.6.2.
  - Akumulátor, 4.6.3.
  - Nabíječka, 4.6.4.
- ▶ Zkontrolujte akumulátor, 9.2.
- ▶ Akumulátor zcela nabijte, 6.2.
- ▶ Vyčistěte vyvětřovací nůžky, 14.1.
- ▶ Vyčistěte čepel, 14.2.
- ▶ Zkontrolujte ovládací prvky, 9.1.
- ▶ Pokud tyto kroky nemohou být provedeny: vyvětřovací nůžky nepoužívejte a vyhledejte odborného prodejce výrobků STIHL.

## 6 Nabíjení akumulátoru, světlá LED a signální tóny

### 6.1 Montáž nabíječky na zeď

Nabíječka může být montována na zeď.

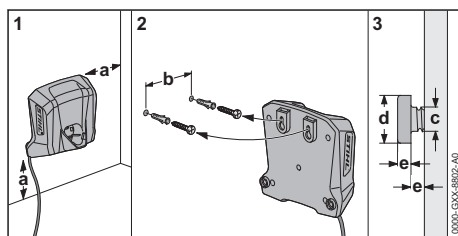

- ▶ Nabíječku namontujte na zeď tak, aby byly splněny níže uvedené podmínky:
  - Je použit vhodný přípevňovací materiál.
  - Nabíječka je ve vodorovné poloze.
 Jsou dodrženy následující rozměry:
  - a = nejméně 100 mm
  - b = 54 mm
  - c = 4,5 mm
  - d = 9 mm
  - e = 2,5 mm

### 6.2 Nabíjení akumulátoru

Délka doby nabíjení závisí na různých vlivech, např. na teplotě akumulátoru nebo na teplotě okolí. Aby se dosáhlo optimálního výkonu, dbejte na dodržování doporučených teplotních mezí,

18.6. Skutečná délka doby nabíjení se může odchýlovat od uvedené délky doby nabíjení. Délka doby nabíjení je uvedena na adrese [www.stihl.com/charging-times](http://www.stihl.com/charging-times).

Když je elektrická vidlice zasunuta do zásuvky a akumulátor je vsazen do nabíječky, proces nabíjení se spustí automaticky. Po úplném nabití akumulátoru se nabíječka automaticky vypne.

Během nabíjení se akumulátor a nabíječka zahřívají.

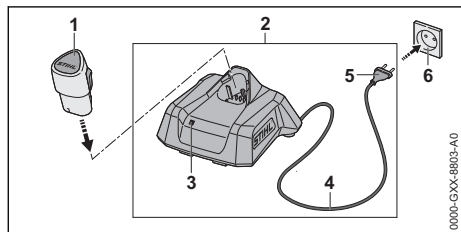

- ▶ Zasuňte elektrickou vidlici (5) do dobře přístupné zásuvky (6). Nabíječka (2) provede detekční test. LED (3) svítí cca 1 vteřinu zeleně a cca 1 vteřinu červeně.
- ▶ Uložte připojovací kabel (4).
- ▶ Akumulátor (1) vsadte do vodiček nabíječky (2) a až na doraz ho zamáčkněte. LED (3) svítí nebo bliká zeleně. Akumulátor (1) se nabíjí.
- ▶ Pokud LED (3) již nesvítí: akumulátor (1) je zcela nabitý a může být z nabíječky (2) vyjmut.
- ▶ Pokud se nabíječka (2) již nebude používat: síťový konektor (5) vytáhněte ze zásuvky (6).

### 6.3 Indikace stavu nabití

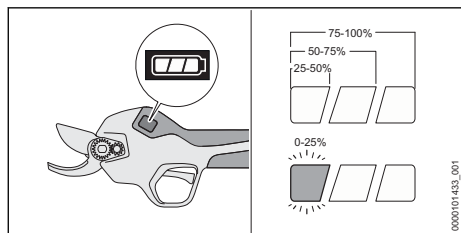

- ▶ Vsadte akumulátor.
- ▶ Zapněte vyvětvovací nůžky.
- ▶ Pokud levý světelný sloupec bliká bíle: akumulátor nabíjte.

### 6.4 LED na nabíječce

LED signalizuje stav nabíječky nebo její poruchy. LED může svítit zeleně nebo červeně nebo blikat.

Pokud LED svítí nebo bliká zeleně, akumulátor se nabíjí.

- ▶ Pokud LED svítí nebo bliká červeně: odstraňte závadu, 17.

V nabíječce nebo v akumulátoru je porucha.

### 6.5 Signální tóny

Signální tóny mohou indikovat stav vyvětvovacích nůžek nebo poruchy.

Když se vyvětvovací nůžky zapnou, nebo vypnou, ozve se dlouhý signální tón.

Pokud je čepel otevřená nebo trvale zavřená, zazní tři krátké signální tóny.

Při přestavování šířky rozevření čepele se ozve krátký signální tón.

- ▶ Pokud se ozve šest krátkých signálních tónů: odstraňte poruchu, 17.1.

Ve vyvětvovacích nůžkách nebo v akumulátoru je porucha.

## 7 Vsazení a vyjmutí akumulátoru

### 7.1 Vsazení akumulátoru

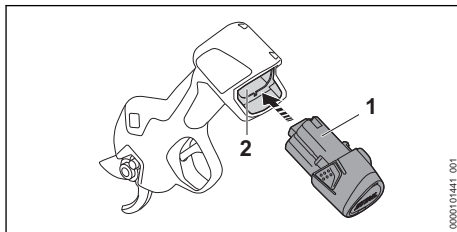

- ▶ Akumulátor (1) zamáčkněte až na doraz do akumulátorové šachty (2). Akumulátor (1) se s kliknutím zajistí.

### 7.2 Vyjmutí akumulátoru

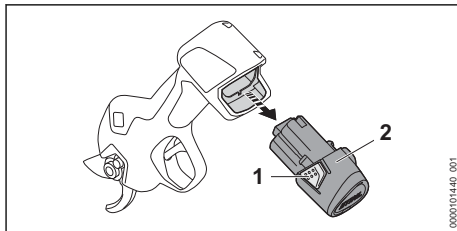



- ▶ Zmáčkněte obě záračkové pojistky (1). Akumulátor (2) je odjištěný a lze ho vyjmut.

## 8 Zapnutí a vypnutí vyvětřovacích nůžek

### 8.1 Zapnutí vyvětřovacích nůžek

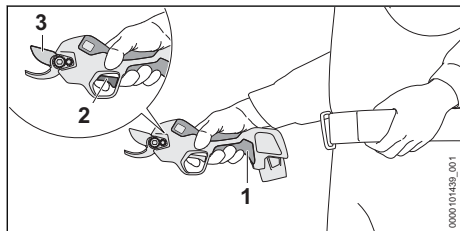
- ▶ Vyvětřovací nůžky držte pevně jednou rukou za ovládací rukojeť tak, aby palec obepínal ovládací rukojeť a ukazováček mohl ovládat spínací páku.





- ▶ Stiskněte tlačítko  (1) a držte je stisknuté, dokud nezazní dlouhý signální tón. Displej se zapne a vyvětřovací nůžky jsou připravené k provozu.
- ▶ Stiskněte spínací páku (2) 2x rychle po sobě. Ozvou se tři krátké signální tóny. Čepel (3) se zcela rozevře.

Pokud vyvětřovací nůžky nebudou déle než 2 minuty použity, vypnou se vyvětřovací nůžky automaticky.

- ▶ Vyvětřovací nůžky znovu zapněte.

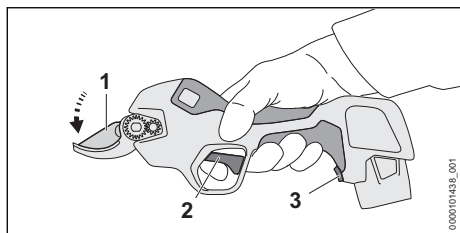
### 8.2 Vypnutí vyvětřovacích nůžek



- ▶ Stiskněte spínač (2) a držte ho stisknutý. Po 3 sekundách se ozve krátký signální tón.
- ▶ Podržte dále stisknutou spínací páku (2), dokud nezazní tři krátké signální tóny. Čepel (1) se sevře a zůstane sevřená.
- ▶ Pokud se čepel nesevře: vyjměte akumulátor a vyhledejte odborného prodejce výrobků STIHL. Vyvětřovací nůžky jsou vadné.
- ▶ Stiskněte tlačítko  (3) a držte je stisknuté, dokud nezazní dlouhý signální tón. Displej se vypne a vyvětřovací nůžky jsou vypnuté.

## UPOZORNĚNÍ

- Při uvolnění spínací páky předtím, než zazní tři signální tóny, může dojít ke změně nastavení šířky rozsvěření čepel a čepel se nesevře.
  - ▶ Pro sevržení čepel stiskněte spínací páku (2) a podržte ji stisknutou nejméně 5 sekund, dokud nezazní tři krátké signální tóny.

## 9 Kontrola vyvětřovacích nůžek a akumulátoru

### 9.1 Kontrola ovládacích prvků

#### Spínač

- ▶ Vyjměte akumulátor.
- ▶ Stiskněte spínací páku.
- ▶ Pokud se spínací pákou nedá snadno pohybovat nebo se neodpruží do výchozí polohy: vyvětřovací nůžky nepoužívejte a vyhledejte odborného prodejce výrobků STIHL. Spínač je defektní.

#### Zapnutí vyvětřovacích nůžek

- ▶ Vsaďte akumulátor.
- ▶ Stiskněte tlačítko  a držte je stisknuté, dokud nezazní dlouhý signální tón. Displej se zapne a vyvětřovací nůžky jsou připravené k provozu.
- ▶ Stiskněte spínací páku 2x rychle po sobě. Ozvou se tři krátké signální tóny. Čepel se zcela rozevře.
- ▶ Stiskněte spínací páku. Čepel se sevře a rozevře.
- ▶ Pokud se čepel nesevře a nerozevře: vyjměte akumulátor a vyhledejte odborného prodejce výrobků STIHL. Vyvětřovací nůžky jsou vadné.

### 9.2 Kontrola akumulátoru

- ▶ Vsaďte akumulátor.
- ▶ Stiskněte tlačítko  a držte je stisknuté, dokud nezazní dlouhý signální tón. Vyvětřovací nůžky jsou připravené k provozu a displej se zapne.
- ▶ Pokud se displej nezapne: vyvětřovací nůžky a akumulátor nepoužívejte a vyhledejte odborného prodejce výrobků STIHL. Ve vyvětřovacích nůžkách nebo v akumulátoru je porucha.

## 10 Práce s vyvětrovacími nůžkami

### 10.1 Jak vyvětrovací nůžky držet a vést

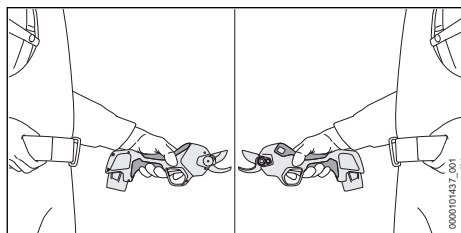

- ▶ Vyvětrovací nůžky držte pevně jednou rukou za ovládací rukojeť tak, aby palec obepínal ovládací rukojeť a ukazováček mohl ovládat spínací páku.
- ▶ Volnou ruku držte vzdálenou od čepele.

### 10.2 Nastavení šířky rozevření čepele

V závislosti na tloušťce větví mohou být nastaveny dvě šířky rozevření čepele (19 mm / 25 mm). Nastavená šířka rozevření čepele se zobrazí na displeji jako bílý světelný symbol.

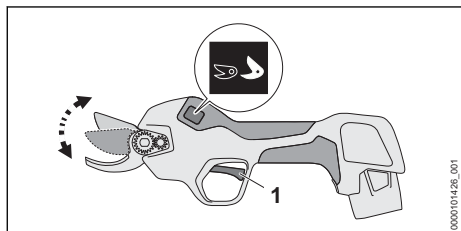

- ▶ Stiskněte spínací páku (1) a držte ji stisknutou po dobu 3 sekund, dokud nezazní krátký signální tón. Šířka rozevření čepele se zvětší nebo zmenší. Bílý světelný symbol na displeji se přepne.

### 10.3 Stříhání

Společnost STIHL podrobuje vyvětrovací nůžky před expedicí rozsáhlé kontrole kvality. Proto je při expedici na displeji zobrazeno několik řezů.

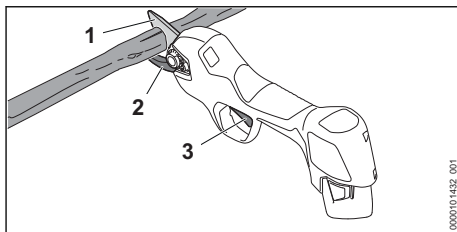

- ▶ Protičepele (2) přiložte zesponu na větev.

#### **VAROVÁNÍ**

- Pohybující se čepel může uživatele těžce zranit.
  - ▶ Volnou ruku držte ve vzdálenosti nejméně 40 cm od čepele.
  - ▶ Nedotýkejte se čepele.
- ▶ Stiskněte spínací páku (3). Čepel (1) se sevře a větev se tím odstříhne. Následně se čepel (1) automaticky rozevře.

Během práce se může čepel zablokovat. Zablokovaná čepel se automaticky rozevře.

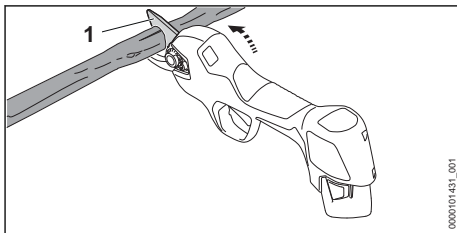

Pokud je čepel zablokována:

- ▶ Vyvětrovací nůžky vyklopte nahoru a vytáhněte ze stříhaného místa.
- ▶ Vyvětrovací nůžky nepačte do stran nebo směrem dolů.

#### **UPOZORNĚNÍ**

- Pokud se ovládací rukojeť během práce zahřeje příliš silně, může dojít k poškození vyvětrovacích nůžek.
  - ▶ Vyvětrovací nůžky vypněte a nechte vychladnout.
  - ▶ Snižte počet řezů za minutu nebo průměr stříhaných větví.

Aby se dosáhlo optimálního výkonu, dbejte na dodržování doporučených teplotních mezí,  18.6.

## 11 Po skončení práce

### 11.1 Po skončení práce

- ▶ Vypněte vyvětvovací nůžky a vyjměte akumulátor.
- Čepel musí být sevřená.
- ▶ Pokud jsou vyvětvovací nůžky mokré: vyvětvovací nůžky nechte uschnout.
- ▶ Pokud je akumulátor mokry nebo vlhký: akumulátor nechte uschnout,  18.6.
- ▶ Vyčistěte vyvětvovací nůžky.
- ▶ Vyčistěte čepel.
- ▶ Ochranu čepele nasuňte na čepel tak, až se zajistí a čepel je kompletně zakrytá.
- ▶ Vyčistěte akumulátor.

## 12 Přeprava

### 12.1 Přeprava vyvětvovacích nůžek

- ▶ Vypněte vyvětvovací nůžky a vyjměte akumulátor.
- Čepel musí být sevřená.
- ▶ Ochranu čepele nasuňte na čepel tak, až se zajistí a čepel je kompletně zakrytá.

#### Přenášení vyvětvovacích nůžek

- ▶ Vyvětvovací nůžky noste jednou rukou za ovládací rukojeť.

#### Přeprava vyvětvovacích nůžek ve vozidle

- ▶ Vyvětvovací nůžky přepravujte v obalu, který je součástí dodávky.
- ▶ Obal zajistěte tak, aby se nemohl pohybovat.

### 12.2 Přeprava akumulátoru

- ▶ Vypněte vyvětvovací nůžky a vyjměte akumulátor.
- Čepel musí být sevřená.
- ▶ Zajistěte, aby byl akumulátor ve stavu odpovídajícím bezpečnosti.
- ▶ Akumulátor zabalte tak, aby se v balení nemohl pohybovat.
- ▶ Balení zajistěte tak, aby se nemohlo pohybovat.

Akumulátor podléhá požadavkům pro přepravu nebezpečných nákladů. Akumulátor je zařazen jako UN 3480 (lithium-iontové baterie) a byl přezkoušen podle manuálu UN Zkoušky a kritéria, díl III, podkapitola 38.3.

Přepavní předpisy jsou uvedené na adrese [www.stihl.com/safety-data-sheets](http://www.stihl.com/safety-data-sheets).

### 12.3 Přeprava nabíječky

- ▶ Vytáhněte síťový konektor ze zásuvky.
- ▶ Vyjměte akumulátor.

- ▶ Připojovací kabel sviřte a připevněte na nabíječku.
- ▶ Pokud se bude nabíječka přepravovat ve vozidle: nabíječku zajistěte upínacími popruhy, řemenem nebo síťkou tak, aby se nemohla převrátit ani pohnout.

## 13 Skladování

### 13.1 Skladování vyvětvovacích nůžek

- ▶ Vypněte vyvětvovací nůžky a vyjměte akumulátor.
- Čepel musí být sevřená.
- ▶ Ochranu čepele nasuňte na čepel tak, až se zajistí a čepel je kompletně zakrytá.
- ▶ Vyvětvovací nůžky skladujte tak, aby byly splněny níže uvedené podmínky:
  - Vyvětvovací nůžky se nemohou převrátit nebo pohnout.
  - Vyvětvovací nůžky jsou mimo dosah dětí.
  - Vyvětvovací nůžky jsou čisté a suché.

### 13.2 Skladování akumulátoru

STIHL doporučuje skladovat akumulátor ve stavu nabití mezi 40 % a 60 %.

- ▶ Akumulátor skladujte tak, aby byly splněny níže uvedené podmínky:
  - Akumulátor je mimo dosah dětí.
  - Akumulátor je čistý a suchý.
  - Akumulátor je v uzavřeném prostoru.
  - Akumulátor skladujte odděleně od vyvětvovacích nůžek.
  - Pokud je akumulátor uložen v nabíječce: odpojte síťový konektor a uložte akumulátor se stavem nabití mezi 40 % a 60 %.
  - Akumulátor neskladujte mimo udávané teplotní rozsahy,  18.5.

#### UPOZORNĚNÍ

- Pokud se akumulátor neskladuje tak, jak je popsáno v tomto návodu k použití, může dojít k jeho úplnému vybití a nevratnému poškození.
  - ▶ Před uskladněním vybitý akumulátor nabijte. STIHL doporučuje skladovat akumulátor ve stavu nabití mezi 40 % a 60 %.
  - ▶ Akumulátor skladujte odděleně od vyvětvovacích nůžek.

### 13.3 Skladování nabíječky

- ▶ Vytáhněte síťový konektor ze zásuvky.

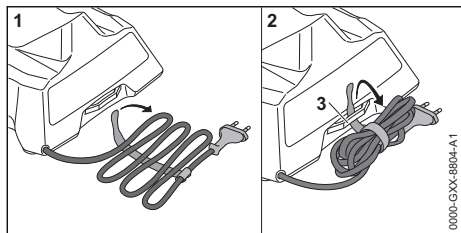

- ▶ Sviňte připojovací kabel a připevněte jej na nabíječku.
- ▶ Skladujte nabíječku tak, aby byly splněny níže uvedené podmínky:
  - Nabíječka je mimo dosah dětí.
  - Nabíječka je čistá a suchá.
  - Nabíječka je v uzavřeném prostoru.
  - Nabíječka není zavěšená za připojovací kabel nebo za držák (3) pro připojovací kabel.
  - Nabíječku neskladujte mimo udávané teplotní rozsahy, 18.5.

## 14 Čištění

### 14.1 Čištění vyvětvovacích nůžek

- ▶ Vypněte vyvětvovací nůžky a vyjměte akumulátor. Čepel musí být sevržená.
- ▶ Vyvětvovací nůžky čistíte vlhkým hadrem nebo prostředkem na rozpouštění pryskyřic STIHL.
- ▶ Odstraňte z akumulátorové šachty cizí předměty a vyčistěte akumulátorovou šachtu vlhkým hadrem.
- ▶ Elektrické kontakty v akumulátorové šachtě vyčistíte štětcem nebo měkkým kartáčem.

### 14.2 Čištění čepele

Pro čištění čepele musí být čepel rozevřená.

- ▶ Zapněte vyvětvovací nůžky.
- ▶ Stiskněte tlačítko  a držte je stisknuté, dokud nezazní dlouhý signální tón. Displej se vypne a vyvětvovací nůžky jsou vypnuté. Čepel zůstane rozevřená.
- ▶ Vyjměte akumulátor.
- ▶ Čepel čistěte vlhkým hadrem a teplou mýdlovou vodou.
- ▶ Nasprejujte čepel z obou stran prostředkem na rozpouštění pryskyřic STIHL.

### 14.3 Čištění akumulátoru

- ▶ Akumulátor vyčistit vlhkým hadrem.

### 14.4 Čištění nabíječky

- ▶ Vytáhněte elektrickou vidlici ze zásuvky.

- ▶ Nabíječku vyčistěte vlhkým hadrem.
- ▶ Elektrické kontakty nabíječky vyčistěte štětcem nebo měkkým kartáčem.

## 15 Údržba

### 15.1 Časové intervaly pro údržbu

Časové intervaly pro údržbu jsou závislé na okolních podmínkách a na pracovních podmínkách. STIHL doporučuje níže uvedené časové intervaly pro údržbu:

#### Vždy po 4000 řezech

- ▶ Namažte čepel.

#### Ročně

- ▶ Vывѣtvovací nůžky nechte zkontrolovat u odborného prodejce výrobků STIHL.

### 15.2 Mazání čepele

Multifunkční olej STIHL MultiOil Bio nebo porovnatelný biologicky odbouratelný multifunkční olej maže a chladí čepel a protičepel.

Pro mazání čepele musí být čepel rozevřená.

- ▶ Zapněte vyvětvovací nůžky.
- ▶ Stiskněte tlačítko  a držte je stisknuté, dokud nezazní dlouhý signální tón. Displej se vypne a vyvětvovací nůžky jsou vypnuté. Čepel zůstane rozevřená.
- ▶ Vyjměte akumulátor.

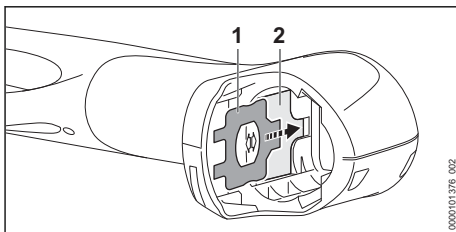

- ▶ Vyjměte kombinovaný klíč (1) z držáku (2) u akumulátorové šachty.
- ▶ Vyčistěte čepel.
- ▶ Vывѣtvovací nůžky položte na rovnou plochu tak, aby displej směřoval nahoru.

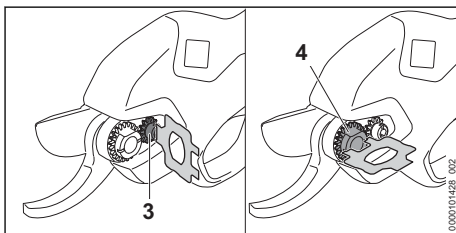



- Povolte šroub (3) a seřizovací matici<sup>o</sup>(4) kombinovaným klíčem.

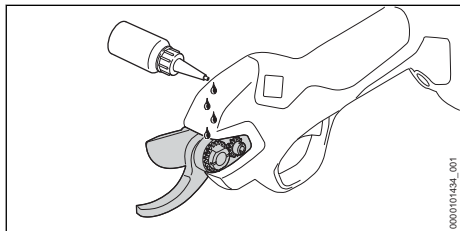

- Naneste multifunkční olej mezi čepel a protičepel.

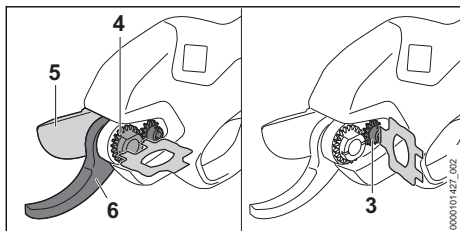

- Utáhněte seřizovací matici (4) tak, aby již nebylo možné čepel (5) posunout do strany k protičepeli (6) a aby lehce a bez vůle procházela kolem protičepelce (6).
- Šroub (3) pevně utáhněte.
- Vsadte akumulátor.
- Zapněte vyvětrovací nůžky. Multifunkční olej se rozprostře po čepeli a protičepeli. Čepel a protičepel nejsou namažané.

### 15.3 Mazání čepelce mazacím lisem

Alternativně je možné čepelce mazat mazacím lisem přes mazací hlavici.

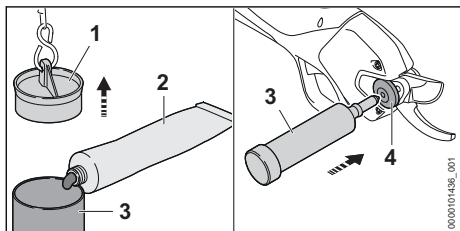

- Vytáhněte zátku (1) mazacího lisu (3) za řetěz.
- Mazací lis (3) naplňte ze 2/3 víceúčelovým tukem STIHL (2).
- Zátku (1) pevně namáčkněte na mazací lis (3).
- Mazací lis (3) nasadte na mazací hlavici (4).

- Stiskněte mazací lis (3) a víceúčelový tuk STIHL 1 až 2 posuvy protlačte mazací hlavici (4).

## 16 Oprava

### 16.1 Oprava vyvětrovacích nůžek, akumulátoru a nabíječky

Uživatel nemůže na vyvětrovacích nůžkách, čepeli, akumulátoru a nabíječce provádět údržbové úkony a opravy sám.

- Pokud jsou vyvětrovací nůžky nebo čepel poškozené: vyvětrovací nůžky nebo čepel nepoužívejte a vyhledejte odborného prodejce výrobků STIHL.
- Pokud je akumulátor defektní nebo poškozený: akumulátor vyměňte.
- Pokud je nabíječka defektní nebo poškozená: nabíječku vyměňte.
- Pokud je přípojovací kabel defektní nebo poškozený: nabíječku nepoužívejte a přípojovací kabel nechte vyměnit u odborného prodejce výrobků STIHL.

### 16.2 Výměna čepelce

- Zapněte vyvětrovací nůžky.
- Stiskněte tlačítko  a držte je stisknuté, dokud nezazní dlouhý signální tón. Displej se vypne a vyvětrovací nůžky jsou vypnuté. Čepel zůstane rozevřená.
- Vyměňte akumulátor.

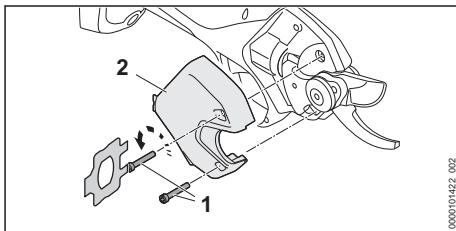

- Vyšroubujte šrouby (1).
- Sejměte kryt (2).

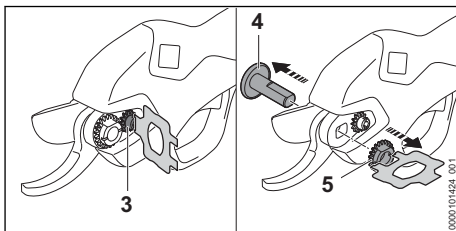

- Povolte šroub (3).
- Odšroubujte seřizovací matici (5).

- Vyjměte úložný čep (4).

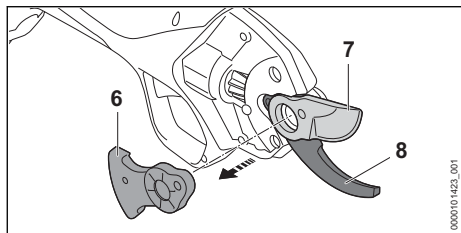

- Sejměte ozubený segment (6).
- Sejměte čepel (7) a zlikvidujte ji.
- Pokud se na protičepeli (8) nachází tuk: protičepel (8) vyčistěte.
- Vsaďte novou čepel (7).
- Vsaďte ozubený segment (6).

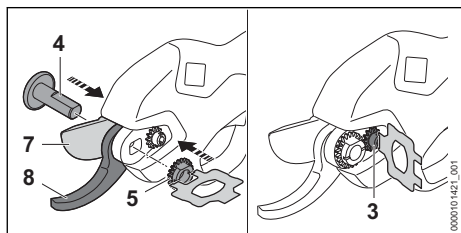

- Vsaďte ložiskový čep (4) do úložného místa nové čepěle.
- Našroubujte seřizovací matici (5) a utáhněte ji tak, aby již nebylo možné čepel (7) posunout do strany k protičepeli (8) a čepel (7) lehce a bez vůle procházela kolem protičepěle (8).
- Šroub (3) pevně utáhněte.

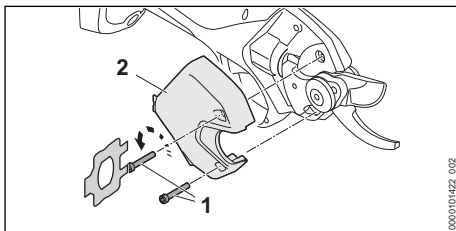





- Nasadte kryt (2).
- Šrouby (1) zašroubujte a pevně utáhněte.

## 17 Odstranění poruch

### 17.1 Odstranění poruch na vyvětvovacích nůžkách nebo na akumulátoru

Porucha	Displej na vyvětvovacích nůžkách a signální tóny	Příčina	Odstranění závady
Vyvětvovací nůžky po zapnutí nefungují nebo přestávají za provozu náhle fungovat.	1 světelný sloupec bliká bíle.	Stav nabití akumulátoru je příliš nízký.	► Nabijte akumulátor.
	E01 6 krátkých signálních tónů	Stav nabití akumulátoru je příliš nízký nebo je akumulátor silně vybitý.	► Pokuste se nabít akumulátor. ► Pokud nelze nabít akumulátor: akumulátor nepoužívejte a vyhledejte odborného prodejce výrobků STIHL.
	E03 6 krátkých signálních tónů	Akumulátor je příliš studený.	► Vyjměte akumulátor. ► Nechte akumulátor zahřát.
	E04 6 krátkých signálních tónů	Akumulátor je příliš teplý.	► Vyjměte akumulátor. ► Akumulátor nechte vychladnout.
	E02 6 krátkých signálních tónů	V akumulátoru došlo k poruše.	► Akumulátor vyjměte a opět vsaďte. ► Zapněte vyvětvovací nůžky. ► Pokud je porucha nadále zobrazována: akumulátor nepoužívejte a vyhledejte odborného prodejce výrobků STIHL.
	E10–E13	Ve vyvětvovacích nůžkách je porucha.	► Akumulátor vyjměte a opět vsaďte. ► Zapněte vyvětvovací nůžky.

Porucha	Displej na vyvětvovacích nůžkách a signální tóny	Příčina	Odstranění závady
	6 krátkých signálních tónů		► Pokud je porucha nadále zobrazována: vyvětvovací nůžky nepoužívejte a vyhledejte odborného prodejce výrobků STIHL.
	E14 6 krátkých signálních tónů	Čepel je zablokována.	► Vyměňte akumulátor. ► Odstraňte zablokování. ► Vsaďte akumulátor. ► Zapněte vyvětvovací nůžky. ► Pokud je porucha nadále zobrazována: vyvětvovací nůžky nepoužívejte a vyhledejte odborného prodejce výrobků STIHL.
		Průměr stříhaných větví je příliš velký.	► Stříhejte řezný materiál a větve s menším průměrem. ► Pokud je čepel zablokována v řezu: uvolněte čepel,  10.3.
		Pracovní rychlost je příliš vysoká.	► Snižte počet řezů za minutu.
		Vyvětvovací nůžky jsou příliš teplé.	► Vyvětvovací nůžky nechte vychladnout. ► Snižte počet řezů za minutu nebo průměr stříhaných větví.
		Elektrické spojení mezi vyvětvovacími nůžkami a akumulátorem je přerušeno.	► Vyměňte akumulátor. ► Vyčistěte elektrické kontakty v akumulátorové šachtě. ► Vsaďte akumulátor.
		Vyvětvovací nůžky nebo akumulátor jsou vlhké.	► Vyvětvovací nůžky nebo akumulátor nechte uschnout,  18.6.
Stříhací výkon vyvětvovacích nůžek se sníží nebo je nedostačný.	1 světelný sloupec bliká bíle.	Stav nabití akumulátoru je příliš nízký.	► Nabijte akumulátor.
		Čepel není dostatečně namazaná.	► Namažte čepel.
		Čepel je tupá.	► Vyměňte čepel.
		Pracovní rychlost je příliš vysoká.	► Snižte počet řezů za minutu.
Provozní doba vyvětvovacích nůžek je příliš krátká.		Akumulátor není zcela nabitý.	► Akumulátor zcela nabijte.
		Životnost akumulátoru je překročena.	► Vyměňte akumulátor.

## 17.2 Odstranění poruch nabíječky

Porucha	LED na nabíječce	Příčina	Odstranění závady
Akumulátor se nenabíjí.	LED svítí červeně.	Akumulátor je příliš teplý nebo příliš studený.	► Nechejte akumulátor vsazený v nabíječce. Proces nabíjení se spustí automaticky, jakmile je dosaženo přípustné teplotní pásma.

Porucha	LED na nabíječe	Příčina	Odstranění závady
	LED bliká červeně.	Elektrické spojení mezi nabíječkou a akumulátorem je přerušeno.	<ul style="list-style-type: none"> <li>▶ Vyměňte akumulátor.</li> <li>▶ Vyčistěte elektrické kontakty na nabíječe.</li> <li>▶ Vsaďte akumulátor.</li> </ul>
		V nabíječe je porucha.	▶ Nabíječku nepoužívejte a vyhledejte odborného prodejce výrobků STIHL.
		V akumulátoru je porucha.	▶ Akumulátor nepoužívejte a vyhledejte odborného prodejce výrobků STIHL.
Nabíječka neprovádí žádný detekční test.	LED nesvítí po dobu cca 1 vteřiny zeleně a cca 1 vteřiny červeně.	Elektrické spojení k nabíječe bylo krátce přerušeno.	<ul style="list-style-type: none"> <li>▶ Vytáhněte síťový konektor ze zásuvky.</li> <li>▶ Počkejte 1 minutu.</li> <li>▶ Zastrčte síťový konektor do zásuvky.</li> </ul>

## 18 Technická data

### 18.1 Vyvětřovací nůžky STIHL ASA 20.0

- Přípustný akumulátor: STIHL AS
- Střední stříhací frekvence: až 12 řezů/minutu
- Maximální rozevření čepele: 25 mm
- Maximální tloušťka řezu: 25 mm (v závislosti na dřevině)
- Hmotnost bez akumulátoru: 760 g

Délka provozní doby je uvedena na adrese [www.stihl.com/battery-life](http://www.stihl.com/battery-life).

### 18.2 Akumulátor STIHL AS

- Akumulátorová technologie: lithium-iontový
- napětí: 10,8 V
- kapacita v Ah: viz výkonový štítek
- obsah energie ve Wh: viz výkonový štítek
- hmotnost v kg: viz výkonový štítek

### 18.3 Nabíječka STIHL AL 1

- Jmenovité napětí: viz výkonový štítek
- Frekvence: viz výkonový štítek
- Jmenovitý výkon: viz výkonový štítek
- Nabíjecí proud: viz výkonový štítek
- Maximální obsah energie přípustného akumulátoru STIHL AS: 12,5 Ah

Délky dob nabíjení jsou uvedeny na adrese [www.stihl.com/charging-times](http://www.stihl.com/charging-times).

### 18.4 Prodlužovací kabely

Pokud se používá prodlužovací kabel, musejí mít jeho žíly v závislosti na napětí a na délce prodlužovacího kabelu nejméně níže uvedené průřezy:

#### **Pokud je jmenovité napětí na výkonovém štítku 220 V až 240 V:**

- délka kabelu do 20 m: AWG 15 / 1,5 mm<sup>2</sup>

- délka kabelu 20 m až 50 m: AWG 13 / 2,5 mm<sup>2</sup>

#### **Pokud je jmenovité napětí na výkonovém štítku 100 V až 127 V:**

- délka kabelu do 10 m: AWG 14 / 2,0 mm<sup>2</sup>
- délka kabelu 10 m až 30 m: AWG 12 / 3,5 mm<sup>2</sup>

### 18.5 Teplotní rozsahy



#### **VAROVÁNÍ**

- Akumulátor není chráněn proti všem okolním vlivům. Pokud je akumulátor vystaven určitým okolním vlivům, může začít hořet nebo explodovat. Může dojít k těžkým úrazům osob a ke vzniku věcných škod.
  - ▶ Nenabíjejte akumulátor při teplotě nižší než - 20 °C a vyšší než + 50 °C.
  - ▶ Vyvětvovací nůžky, akumulátor nebo nabíječku nepoužívejte při teplotě nižší než - 20 °C a vyšší než + 50 °C.
  - ▶ Vyvětvovací nůžky nebo nabíječku neskladujte při teplotě nižší než - 20 °C a vyšší než + 70 °C.

### 18.6 Doporučené teplotní rozsahy

Aby se dosáhlo optimálního výkonu vyvětvovacích nůžek, akumulátoru a nabíječky, dbejte na dodržování doporučených teplotních mezí:

- Nabíjení: 5 °C až 40 °C
- Použití: - 10 °C až + 40 °C
- Skladování: - 20 °C až + 50 °C

Pokud je akumulátor nabíjen, používán nebo skladován mimo doporučené teplotní rozsahy, může dojít ke snížení jeho výkonu.

Pokud je akumulátor mokrý, nebo vlhký, nechte akumulátor vyschnout minimálně 48 h při teplotě nad + 15 °C a pod + 50 °C a při vlhkosti nižší

než 70 %. Vyšší vlhkost může prodloužit dobu sušení.

## 18.7 Akustické a vibrační hodnoty

Hodnota K pro hladinu akustického tlaku je 2 dB(A). Hodnota K pro vibrační hodnotu je 2 m/s<sup>2</sup>.

STIHL doporučuje nosit ochranu sluchu.

- Hladina akustického tlaku L<sub>pA</sub> měřená podle EN 62841-1: < 70 dB(A).
- Vibrační hodnota a<sub>hv</sub> měřená podle normy EN 62841-1:
  - Ovládací rukojeť: < 2,5 m/s<sup>2</sup>.

Uvedené akustické a vibrační hodnoty se měřily podle normovaného zkušebního postupu a mohou se použít pro porovnání s elektrickými stroji. Skutečně vznikající akustické a vibrační hodnoty se mohou od uvedených hodnot odchýlovat, závisí to na druhu a způsobu použití. Uvedené akustické a vibrační hodnoty se mohou použít pro prvotní odhad akustické a vibrační zátěže. Skutečná akustická a vibrační zátěž se musí odhadnout. Mohou se přitom zohlednit také doby, ve kterých je elektrický stroj vypnutý, a takové doby, ve kterých je sice zapnutý, ale běží bez zátěže.

Údaje ke splnění směrnice 2002/44/ES pro zaměstnavatele o vibracích viz [www.stihl.com/vib](http://www.stihl.com/vib).

## 18.8 REACH

REACH je názvem ustanovení EG o registraci, klasifikaci a povolení chemikálií.

Informace ohledně splnění ustanovení REACH se nacházejí pod [www.stihl.com/reach](http://www.stihl.com/reach).

## 19 Náhradní díly a příslušenství

### 19.1 Náhradní díly a příslušenství

**STIHL** Tyto symboly označují originální náhradní díly STIHL a originální příslušenství STIHL.

STIHL doporučuje používat originální náhradní díly STIHL a originální příslušenství STIHL.

Náhradní díly a příslušenství jiných výrobců nemohou být i přes pečlivý monitoring trhu firmou STIHL posouzeny ohledně jejich spolehlivosti, bezpečnosti a vhodnosti a STIHL také nemůže ručit za jejich použití.

Originální náhradní díly STIHL a originální příslušenství STIHL jsou k dostání u odborného prodejce výrobků STIHL.

## 20 Likvidace

### 20.1 Likvidace vyvětvovacích nůžek, akumulátoru a nabíječky

Informace týkající se likvidace jsou k dostání u místních úřadů a odborného prodejce STIHL.

Nesprávná likvidace může být zdraví škodlivá a zatěžovat životní prostředí.

- ▶ Výrobky STIHL včetně obalů odevzdejte na vhodném sběrném místě k opětovnému zhodnocení v souladu s místními předpisy.
- ▶ Nelikvidujte s domácím odpadem.

## 21 Prohlášení o konformitě EU

### 21.1 Vyvětvovací nůžky STIHL ASA 20.0

ANDREAS STIHL AG & Co. KG  
Badstraße 115  
D-71336 Waiblingen

Německo

- na vlastní zodpovědnost prohlašuje, že výrobek
- konstrukce: akumulátorové vyvětvovací nůžky
  - výrobní značka: STIHL
  - typ: ASA 20.0
  - sériová identifikace: VA05

odpovídá příslušným ustanovením směrnic 2011/65/EU, 2006/42/ES, 2014/30/EU a 2000/14/ES a je vyvinut a vyroben podle následujících norem ve verzích platných vždy k datu výroby: EN 55014-1, EN 55014-2, EN 62841-1, EN ISO 12100.

Technické podklady jsou uloženy v oddělení homologace výrobků společnosti ANDREAS STIHL AG & Co. KG.

Rok výroby stroje, země výroby a výrobní číslo stroje jsou uvedeny na vyvětvovacích nůžkách.

Waiblingen, 10.01.2024

ANDREAS STIHL AG & Co. KG

V zast. 

Robert Olma, Vice President, Regulatory Affairs & Global Governmental Relations

## 22 UKCA-Prohlášení o konformitě

### 22.1 Vyvětvovací nůžky STIHL ASA 20.0

**UK  
CA**

ANDREAS STIHL AG & Co. KG  
Badstraße 115  
D-71336 Waiblingen

Německo

na vlastní zodpovědnost prohlašuje, že výrobek  
– konstrukce: akumulátorové vyvětvovací nůžky  
– výrobní značka: STIHL  
– typ: ASA 20.0  
– sériová identifikace: VA05

odpovídá příslušným ustanovením nařízení Spojeného království The Restriction of the Use of Certain Hazardous Substances in Electrical and Electronic Equipment Regulations 2012, Supply of Machinery (Safety) Regulations 2008, Electromagnetic Compatibility Regulations 2016 a Noise Emission in the Environment by Equipment for use Outdoors Regulations 2001 a byl vyvinut a vyroben ve shodě s verzemi níže uvedených norem platnými k datu výroby: EN 55014-1, EN 55014-2, EN 62841-1, EN ISO 12100.

Technické podklady jsou uloženy ve společnosti ANDREAS STIHL AG & Co. KG.

Rok výroby stroje, země výroby a výrobní číslo stroje jsou uvedeny na vyvětvovacích nůžkách.

Waiblingen, 10.01.2024

ANDREAS STIHL AG & Co. KG

V zast. 

Robert Olma, Vice President, Regulatory Affairs & Global Governmental Relations

## 23 Adresy

### Hlavní sídlo firmy STIHL

ANDREAS STIHL AG & Co. KG  
Postfach 1771  
D-71307 Waiblingen

### Distribuční společnost STIHL

ČEŠKA REPUBLIKA

Andreas STIHL, spol. s r.o.  
Chrlická 753  
664 42 Modřice

## 24 Všeobecné bezpečnostní pokyny pro elektrické stroje

### 24.1 Úvod

V této kapitole jsou uvedeny předformulované, všeobecně platné bezpečnostní pokyny v normě EN/IEC 62841 pro rukou vedené, motorem poháněné elektrické stroje a nářadí.

STIHL tyto texty musí otisknout.

Bezpečnostní pokyny k zabránění elektrické rány, uvedené pod bodem "Elektrická bezpečnost", nejsou aplikovatelné na akumulátorové výrobky STIHL.



### VAROVÁNÍ

- **Přečtěte si všechny bezpečnostní pokyny, návody, ilustrace a technická data, jimiž je tento elektrický stroj opatřen.** Zanedbání a nedodržení následujících pokynů mohou způsobit úraz elektrickým proudem, požár a/nebo další těžké úrazy. **Všechny bezpečnostní pokyny a návody bezpečně uložte pro další použití.**

Pojem „elektrický stroj“, používaný v bezpečnostních pokynech, se vztahuje na elektrické nářadí napájené ze sítě (se síťovým kabelem) nebo na elektrické nářadí napájené akumulátorem (bez síťového kabelu).

### 24.2 Bezpečnost pracoviště

- a) **Své pracoviště udržujte v čistém stavu a dobře osvětlené.** Nepořádek nebo neosvětlené pracoviště mohou vést k úrazům.
- b) **Nikdy s elektrickým strojem nepracujte v prostředí ohroženém explozí, ve kterém se nacházejí hořlavé kapaliny, plyny nebo vznětlivý prach jakéhokoli druhu.** Elektrické stroje produkují elektrické jiskry, které by mohly vznětlivý prach či vznětlivé výpary zapálit.
- c) **Během práce s elektrickým strojem nepouštějte děti a jiné osoby do jeho blízkosti.** V případě odpoutání pozornosti by mohlo dojít ke ztrátě vaší kontroly nad elektrickým strojem.

### 24.3 Elektrická bezpečnost

- a) **Připojovací elektrická vidlice elektrického stroje musí být vhodná pro síťovou zásuvku.**

**Elektrická vidlice se nikdy nesmí žádným způsobem pozměňovat. Nikdy nepoužívejte žádné adaptérové vidlice v kombinaci s elektrickými stroji s ochranným uzemněním.**

Nezměněné elektrické vidlice a vhodné zásuvky snižují nebezpečí úrazu elektrickým proudem.

- b) **Vyhnete se tělesným kontaktům s uzemněnými plochami například trubek, topných těles, elektrických sporáků a ledniček.** Existuje zde zvýšené riziko úrazu elektrickým proudem v případě, že je vaše tělo uzemněno.
- c) **Elektrické stroje nikdy nenechávejte na dešti či v mokru.** Proniknutí vody do elektrického stroje zvyšuje riziko úrazu elektrickým proudem.
- d) **Připojovací kabel nikdy nepoužívejte k jinému než patřičnému účelu. Nikdy nepoužijte připojovací kabel k nošení, tažení nebo k vytažení vidlice z elektrického stroje. Připojovací kabel se nikdy nesmí dostat do blízkosti zdrojů vysokých teplot, oleje, ostrých hran nebo jakýchkoli pohyblivých dílů.** Poškozené či zamotané připojovací kabely zvyšují riziko úrazu elektrickým proudem.
- e) **V případě, že s elektrickým strojem budete pracovat venku, používejte pouze takové prodlužovací kabely, které jsou vhodné také pro venkovní práce.** Použití prodlužovacího kabelu vhodného pro venkovní práce snižuje riziko úrazu elektrickým proudem.
- f) **Pokud se nelze vyhnout provozu elektrického stroje ve vlhkém prostředí, používejte zásadně vždy ochranný spínač proti nedostatečnému proudu.** Použití ochranného spínače proti nedostatečnému proudu snižuje riziko úrazu elektrickým proudem.

## 24.4 Bezpečnost osob

- a) **Při práci buďte pozorní, dbejte na to, co děláte, a s elektrickým strojem pracujte vždy s rozmyslem. Nikdy s elektrickým strojem npracujte, jste-li unaveni nebo pod vlivem drog, alkoholu či léků.** Jakákoliv krátká momentální nepozornost během práce s elektrickým strojem může mít za následek vážné úrazy.
- b) **Noste osobní ochranné vybavení a zásadně vždy ochranné brýle.** Použití osobního ochranného vybavení, jako např. ochranné protiprašné masky, bezpečnostních bot s hrubou, nekouzavou podrážkou, ochranné

přilby nebo ochrany sluchu, podle druhu a použití elektrického stroje, snižuje riziko úrazů.

- c) **Zabraňte nechtěnému, samovolnému naskočení stroje. Ještě dřívě, než připojíte elektrický stroj na síťové napájení a/nebo na akumulátor, než ho zdvihnete nebo hodláte přenést, se bezpodmínečně přesvědčte o tom, že je vypnutý.** Pokud máte při přenášení elektrického stroje prst na spínači nebo elektrický stroj připojujete na síťové napájení v zapnutém stavu, může to vést k úrazům.
- d) **Před zapnutím elektrického stroje vždy zásadně odstraňte nářadí k jeho seřizování nebo šroubováky.** Nářadí či klíče, které by se nacházely v jednom z rotujících dílů stroje, by mohly vést k úrazům.
- e) **Vyhnete se jakémukoli abnormálnímu držení těla. Zajistěte si pevný postoj a udržujte neustále správnou rovnováhu.** Tím můžete elektrický stroj lépe kontrolovat i v neočekávaných situacích.
- f) **Noste vhodný oděv. Nikdy nenoste široký, volný oděv ani žádné šperky a ozdoby. Vlasy a oděv udržujte ve správné vzdálenosti od pohybujících se částí stroje.** Volný oděv, šperky, ozdoby či dlouhé vlasy by se mohly zachytit v pohybujících se částech stroje.
- g) **Pokud je možné namontovat zařízení odsávající nebo zachycující prach, je třeba je připojit a správně použít.** Použití zařízení pro odsávání prachu může snížit ohrožení zdraví vlivem prachu.
- h) **Nepodléhejte falešnému pocitu bezpečnosti a nezanedbávejte bezpečnostní pravidla pro elektrické stroje, i když jste po mnohanásobném použití s elektrickým strojem dobře obeznámeni.** Nepozorné zacházení a jednání může během zlomků vteřiny vést k těžkým úrazům.

## 24.5 Použití a zacházení s elektrickým strojem

- a) **Elektrický stroj nikdy nepřetěžujte. Pro svoji práci používejte elektrický stroj, který je pro ni určen.** S vhodným elektrickým strojem pracujete v uvedeném výkonostním pásmu lépe a bezpečněji.
- b) **Nikdy nepoužívejte elektrický stroj, jehož spínač je defektní.** Elektrický stroj, který se již nedá zapnout či vypnout, je nebezpečný a musí být opraven.

- c) **Než začnete na stroji provádět seřizovací úkony, výměnu pracovních nástrojů nebo elektrický stroj odložíte, zásadně vždy nej- dříve vytáhněte elektrickou vidlici ze zásuvky a/nebo odstraňte vyjímatelný akumulátor.** Toto bezpečnostní opatření zabrání jakému- koli nechtěnému naskočení elektrického stroje.
- d) **Nepoužívané elektrické stroje skladujte mimo dosah dětí. Nikdy nedovoďte používat tento elektrický stroj žádným osobám, které nejsou s tímto elektrickým strojem obezná- meny a které si nepřečetly tyto pokyny a návody.** Elektrické stroje jsou nebezpečné v případě, že jsou používány nezkušenými osobami.
- e) **Elektrické stroje a pracovní nástroje pečlivě ošetřujte. Kontrolujte, zda pohyblivé díly stroje dokonale fungují a nezadrhávají se, zda jednotlivé součásti nejsou zlomené či jinak poškozené, že funkce elektrického stroje není negativně ovlivněna. Před zaháje- ním práce s elektrickým strojem nechte poškozené díly opravit.** Příčina mnoha úrazů spočívá ve špatné údržbě elektrických strojů.
- f) **Řezné nástroje udržujte v čistém a správně naostřeném stavu.** Pečlivě ošetřované řezné nástroje s ostrými břity mají nižší sklon k zaklesnutí a jejich vedení při práci je snad- nější.
- g) **Elektrický stroj, používané nářadí a pracovní nástroje atd. používejte patřičně podle těchto pokynů a návodů. Zásadně přitom zohled- něte také pracovní podmínky a práce naplá- nované k provedení.** Použití elektrických strojů k jinému než k předurčenému použití může vést k nebezpečným situacím.
- h) **Udržujte rukojeti a plochy k uchopení v suchém, čistém stavu, bez oleje a tuků.** Kluzké rukojeti a plochy k uchopení nedovo- lují žádnou bezpečnou obsluhu a kontrolu elektrického stroje v nepředvídatelných situa- cích.

## 24.6 Použití a zacházení s akumulá- torovým strojem

- a) **Nabíjení akumulátorů provádějte pouze výrobcem doporučenými nabíječkami.** Nabí- ječce, která je vhodná pro určitý druh aku- mulátorů, hrozí v případě použití s jinými aku- mulátory nebezpečí požáru.
- b) **V elektrických nástrojích používejte pouze pro ně předurčené akumulátory.** Při použití

jiných akumulátorů může hrozit nebezpečí úrazu či požáru.

- c) **Akumulátor, který právě není používán, nepřechevátav v blízkosti kancelářských spí- nátek, mincí, klíčů, hřebíků, šroubů a jiných kovových předmětů, které by mohly způsobit přemostění kontaktů.** Zkrat mezi kontakty akumulátoru může mít za následek popálení či požár.
- d) **Při nesprávném použití může z akumulátoru vytéct kapalina. Vyhnete se kontaktu s ní. Při náhodném kontaktu s kapalinou se ihned opláchnout vodou. Pokud by se kapalina dostala do očí, obraťte se navíc s žádostí o pomoc na lékaře.** Z akumulátoru vytékající kapalina může způsobit podráždění pokožky nebo popálení.
- e) **Nepoužívejte žádný poškozený nebo pozmě- něný akumulátor.** Poškozené nebo pozmě- něné akumulátory se mohou chovat nepřed- vídatelně a mohou vést k požáru, explozi nebo úrazům.
- f) **Nikdy nevystavujte akumulátor ohni nebo vysokým teplotám.** Oheň nebo teploty nad 130 °C (265 °F) mohou vyvolat explozi.
- g) **Dodržujte všechny pokyny a odkazy k nabí- jení a nenabíjejte akumulátor nebo akumulá- torový stroj nikdy mimo v návodu k použití uvedeného tepelného pásma.** Falešné nabí- jení nebo nabíjení mimo dovoleného tepel- ného pásma může akumulátor zničit a zvýšit nebezpečí požáru.

## 24.7 Servis

- a) **Elektrický stroj nechávejte opravovat pouze kvalifikovaným odborným personálem a pouze za použití originálních náhradních dílů.** Tím je zajištěno, že bezpečnost elektric- kého stroje zůstane zachována.
- b) **Neprovádějte nikdy údržbu poškozeného akumulátoru.** Veškeré údržbářské úkony na akumulátorech by měly být prováděny pouze výrobcem nebo zplnomocněnými servisními dílnami.

## Tartalomjegyzék

1	Előszó.....	157
2	Erre a használati útmutatóra vonatkozó információk.....	157
3	Áttekintés.....	158
4	Biztonsági tudnivalók.....	159



[www.stihl.com](http://www.stihl.com)



0458-059-9801-A



0458-059-9801-A